

ТЕХНИЧЕСКОЕ ЗАДАНИЕ²

на изготовление вспомогательной оснастки, используемой при производстве новой продукции

1. Общие положения

ИП Вековищев А. В. (далее – Получатель услуги) сформировало настоящее Техническое задание на предоставление услуги по изготовлению вспомогательной оснастки, используемой при производстве новой продукции, в целях решения производственных проблем Получателя услуги, оказания поддержки субъекту малого и среднего предпринимательства – Получателю услуги в рамках деятельности Регионального центра инжиниринга для субъектов малого и среднего предпринимательства Рязанской области.

Решение производственных проблем Получателя услуги: вывод на рынок новой продукции с целью расширения ассортимента и увеличения объемов продаж путем изготовления вспомогательной оснастки, используемой при производстве новой продукции

Объект предоставления услуги: производственная площадка, по адресу Рязанская обл., Рязанский район, с. Вышгород, д.25, Н2.

2. Требования, предъявляемые к Исполнителю

2.1. Перечень основных мероприятий по Договору:

Необходимо изготовить вспомогательную литейную оснастку для изготовления кронштейна светильника из алюминия методом литья в кокиль.

2.2. Наличие у Исполнителя разрешительных документов: нет

2.3. Наличие у Исполнителя оборудования, инструментов, программного обеспечения и т.д., необходимых для достижения качественного результата услуги: нет

2.4. Возможность Исполнителя на период выполнения заявки находиться на территории г. Рязани с целью возможности более тесной коммуникации и контроля со стороны Получателя услуги.

3. Предоставляемые Исполнителю Получателем услуги материалы, узлы и детали

Получатель готов предоставить исполнителю имеющуюся конструкторскую документацию, сведения о применяемых технологиях и оборудовании. Прилагаемые файлы: чертеж изделия кронштейн PARK SPHERA 35.

4. Состав и содержание мероприятий

№ п/п	Наименование мероприятия	Период выполнения	Форма результата
1	Изготовление оснастки для кронштейна из алюминия	60 календарных дней	Отчет

4. Требования к результатам работ

Результатом предоставленной услуги являются: выполнение работ по изготовлению и испытанию на производстве оснастки.

²Настоящее Техническое задание может корректироваться по договоренности с Исполнителем, определенным по результатам проведения конкурсного отбора или без проведения конкурсного отбора в случаях, предусмотренных Порядком предоставления услуг РЦИ

По окончании выполнения мероприятий, связанных с предоставлением услуги, Получателю Услуги на бумажном носителе (2 экземпляра) и в электронном виде передаются следующие материалы:

- 1) Акт выполненных работ.

ИП Вековищев А.В.



Вековищев А.В.

24 августа 2018г.

Чертеж Кронштейна PARK SPHERA 35

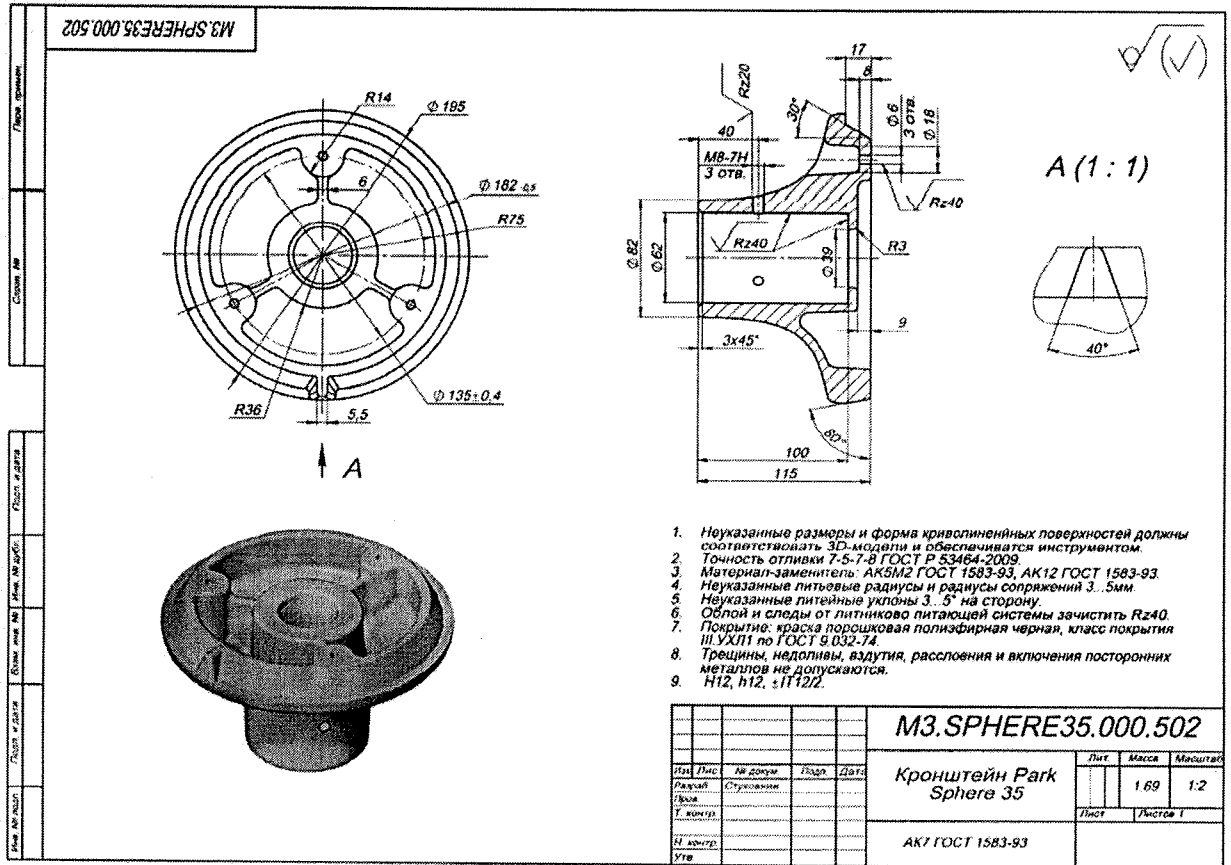

ИП Вековищев А.В.

(подпись)

Вековищев А.В.

24 августа 2018г.

